

## Strany řezané, povrch surový

Cut edges, surfaces raw material

# PC2

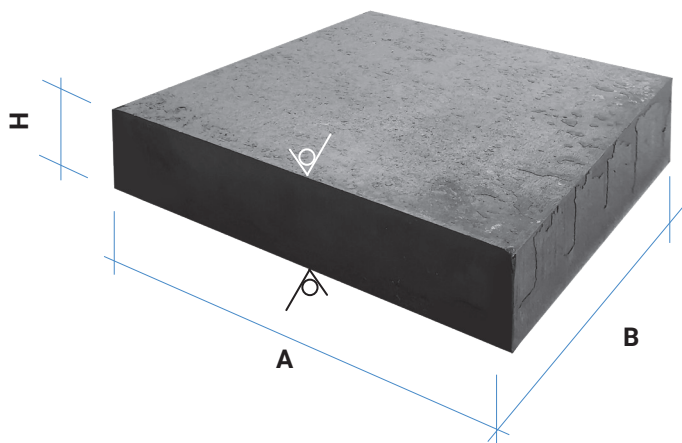
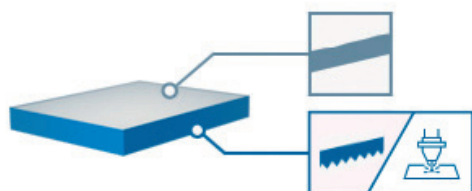

### Limity stroje pro CNC řezání plynem:

Machine limitations for CNC torch cutting:

**1950 x 5950 x 300 mm**

### Limity stroje pro řezání na pile:

Machine limitations for saw cutting:

**1000 x 1000 x 3000 mm**

### Výrobní tolerance

Manufacturing tolerances

| Strany<br>Edges<br>[A : B] | Síla<br>Thickness<br>[H] | Drsnost<br>Roughness |
|----------------------------|--------------------------|----------------------|
| +3/+6 mm                   | hrubá<br>raw             | -                    |

## Strany řezané, povrch frézovaný

Cut edges, surfaces milled

# PC4

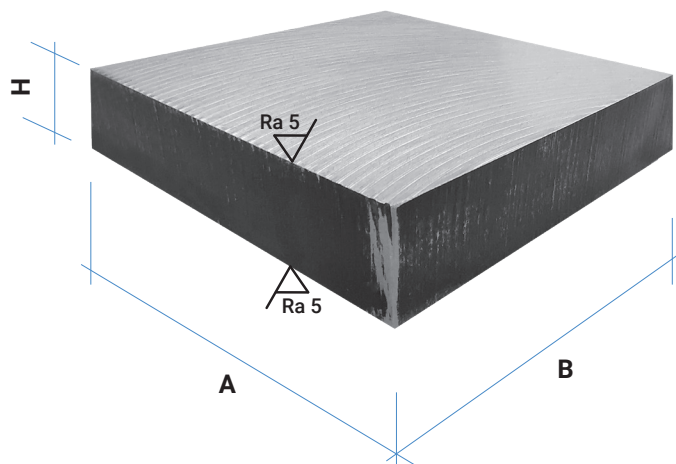
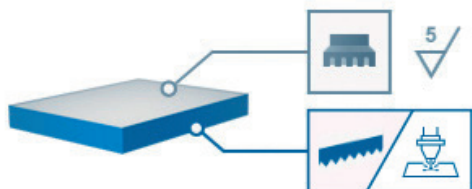

### Limity stroje:

Machine limitations:

700 x 1400 x 400 mm

### Výrobní tolerance

Manufacturing tolerances

| Strany<br>Edges<br>[A : B] | Síla<br>Thickness<br>[H] | Drsnost<br>Roughness<br>✓ |
|----------------------------|--------------------------|---------------------------|
| ±1,5 mm *                  | ±0,2 mm                  | Ra < 5 mm                 |

\* Záleží na rozměrech, viz strany OS.23 – OS.24

depending on the dimensions, see pages OS.23 - OS.24

Obsah tohoto materiálu je pouze informativní a nepředstavuje nabídku ve smyslu občanského zákona.

Vyhraujeme si právo na změnu bez předchozího upozornění. Vždy zkontrolujte nejnovější verzi katalogu na [www.proplastica.pl](http://www.proplastica.pl)

The content of this material is informative and does not constitute an offer within the meaning of the Civil Code.

We reserve the right to make changes without notice. Always check the current catalog at [www.proplastica.pl](http://www.proplastica.pl).

**Strany řezané, povrch planetárně broušený**

*Cut edges, surfaces planetary ground*

**PC5**

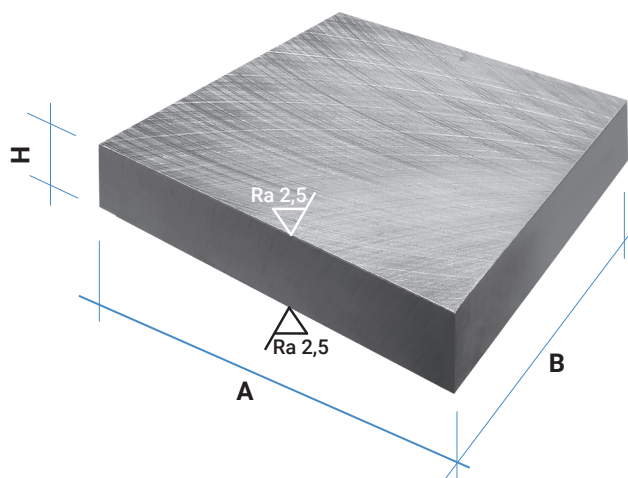
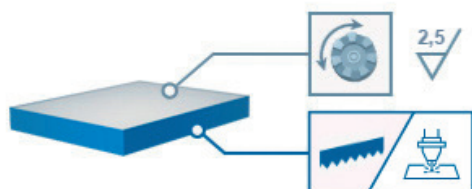

**Limity stroje:**

*Machine limitations:*

**Úhlopříčka desky ≤ 3400 mm**

*plate diagonal ≤ 3400mm*

**Výrobní tolerance**

*Manufacturing tolerances*

| <p><b>Strany</b><br/><i>Edges</i></p> <p><b>[A : B]</b></p> | <p><b>Síla</b><br/><i>Thickness</i></p> <p><b>[H]</b></p> | <p><b>Drsnost</b><br/><i>Roughness</i></p> <p>▽</p> |
|---|---|---|
| <p>±1,5 mm *</p>  | <p>±0,1 mm</p>  | <p>Ra ≤ 2,5 mm</p>                                  |

\* Záleží na rozměrech, viz strany OS.23 – OS.24

*depending on the dimensions, see pages OS.23 - OS.24*

Obsah tohoto materiálu je pouze informativní a nepředstavuje nabídku ve smyslu občanského zákona. Vyhrazujeme si právo na změnu bez předchozího upozornění. Vždy zkontrolujte nejnovější verzi katalogu na [www.proplastica.pl](http://www.proplastica.pl)

*The content of this material is informative and does not constitute an offer within the meaning of the Civil Code. We reserve the right to make changes without notice. Always check the current catalog at [www.proplastica.pl](http://www.proplastica.pl).*

**Strany řezané, povrch precizně frézovaný**

*Cut edges, surfaces precision milled*

**PC6**

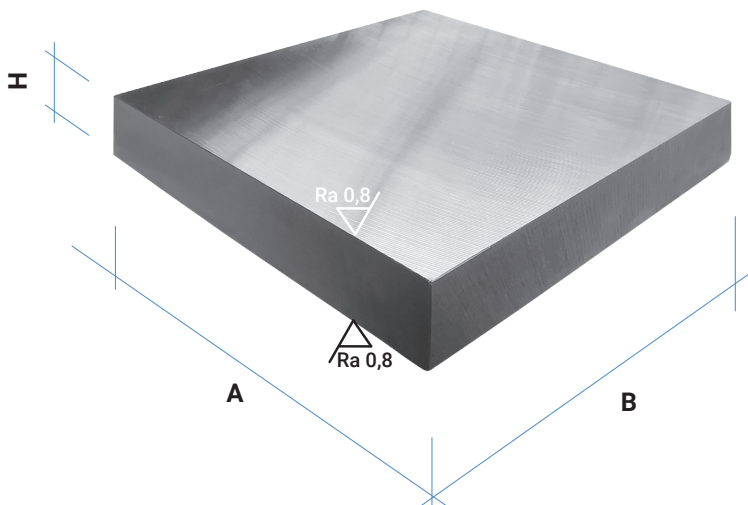
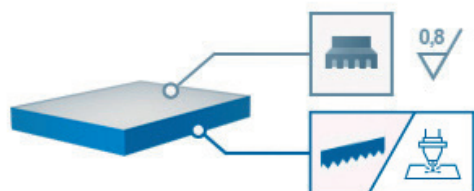

**Limity stroje:**

*Machine limitations:*

**730 x 1930 x 300 mm**

**Výrobní tolerance**

*Manufacturing tolerances*

| <p><b>Strany</b><br/><i>Edges</i><br/><b>[A : B]</b></p> | <p><b>Síla</b><br/><i>Thickness</i><br/><b>[H]</b></p> | <p><b>Drsnost</b><br/><i>Roughness</i></p> |
|--|--|--|
| <p>±1,5 mm *</p>   | <p>±0,05 mm</p>  | <p>Ra &lt; 0,8 mm</p>                      |

\* Záleží na rozměrech, viz strany OS.23 – OS.24

*depending on the dimensions, see pages OS.23 - OS.24*

Obsah tohoto materiálu je pouze informativní a nepředstavuje nabídku ve smyslu občanského zákona.

Vyhraujeme si právo na změnu bez předchozího upozornění. Vždy zkontrolujte nejnovější verzi katalogu na [www.proplastica.pl](http://www.proplastica.pl)

*The content of this material is informative and does not constitute an offer within the meaning of the Civil Code.*

*We reserve the right to make changes without notice. Always check the current catalog at [www.proplastica.pl](http://www.proplastica.pl).*

## Strany řezané, povrch lineárně broušený

Cut edges, surfaces linear ground

# PC8

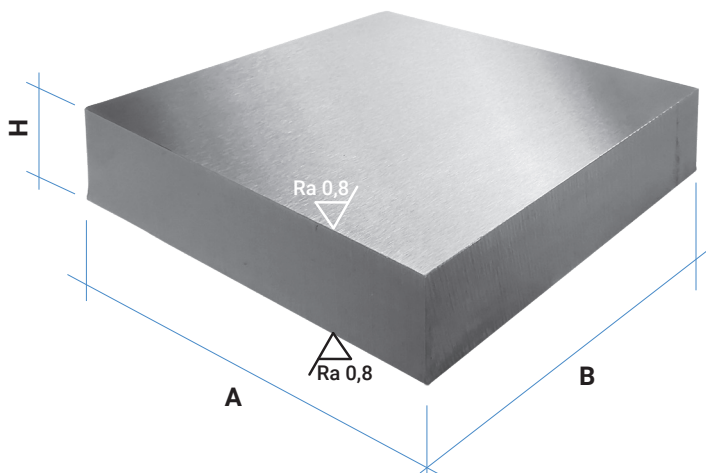
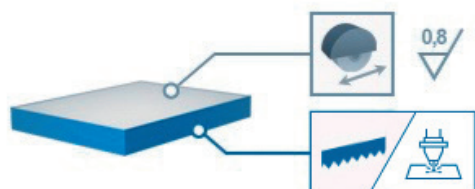

### Limity stroje:

Machine limitations:

700 x 1800 x 500 mm

### Výrobní tolerance

Manufacturing tolerances

| Strany<br>Edges<br>[A : B] | Síla<br>Thickness<br>[H] | Drsnost<br>Roughness<br>▽ |
|----------------------------|--------------------------|---------------------------|
| ±1,5 mm *                  | ±0,05 mm                 | Ra < 0,8 mm               |

\* Záleží na rozměrech, viz strany OS.23 – OS.24

depending on the dimensions, see pages OS.23 - OS.24

Obsah tohoto materiálu je pouze informativní a nepředstavuje nabídku ve smyslu občanského zákona. Vyhrazujeme si právo na změnu bez předchozího upozornění. Vždy zkontrolujte nejnovější verzi katalogu na [www.proplastica.pl](http://www.proplastica.pl)

The content of this material is informative and does not constitute an offer within the meaning of the Civil Code. We reserve the right to make changes without notice. Always check the current catalog at [www.proplastica.pl](http://www.proplastica.pl).

**Strany frézované, povrch frézovaný**

Milled edges, surfaces milled

**PG4**

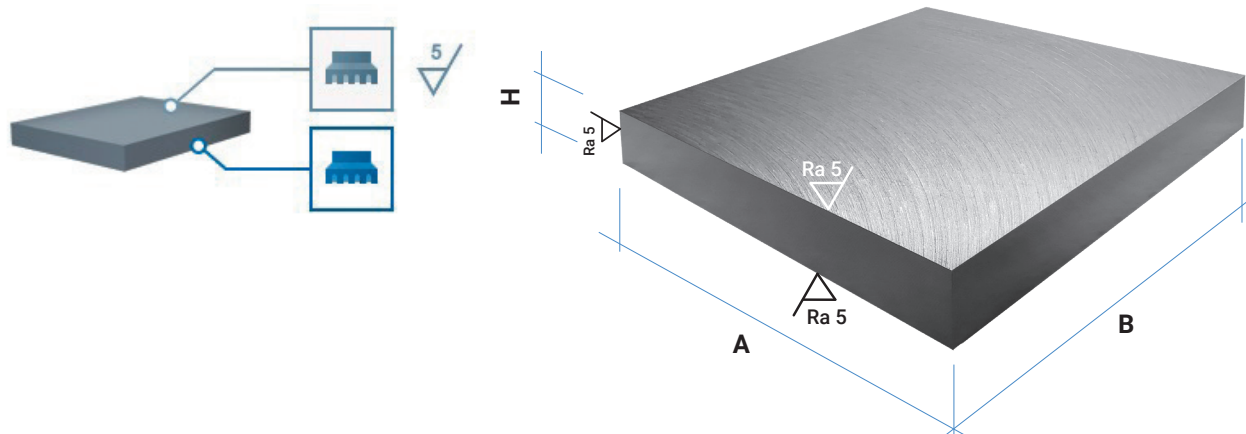

**Limity stroje:**

Machine limitations:

700 x 1400 x 400 mm

**Výrobní tolerance**

Manufacturing tolerances

| Strany<br>Edges<br>[A : B] | Síla<br>Thickness<br>[H] | Drsnost<br>Roughness<br>▽ |
|----------------------------|--------------------------|---------------------------|
| ±0,15 mm                   | ±0,2 mm                  | Ra < 5 mm                 |

**Strany frézované, povrch planetárně broušený**

Milled edges, surface planetary ground

**PG5**

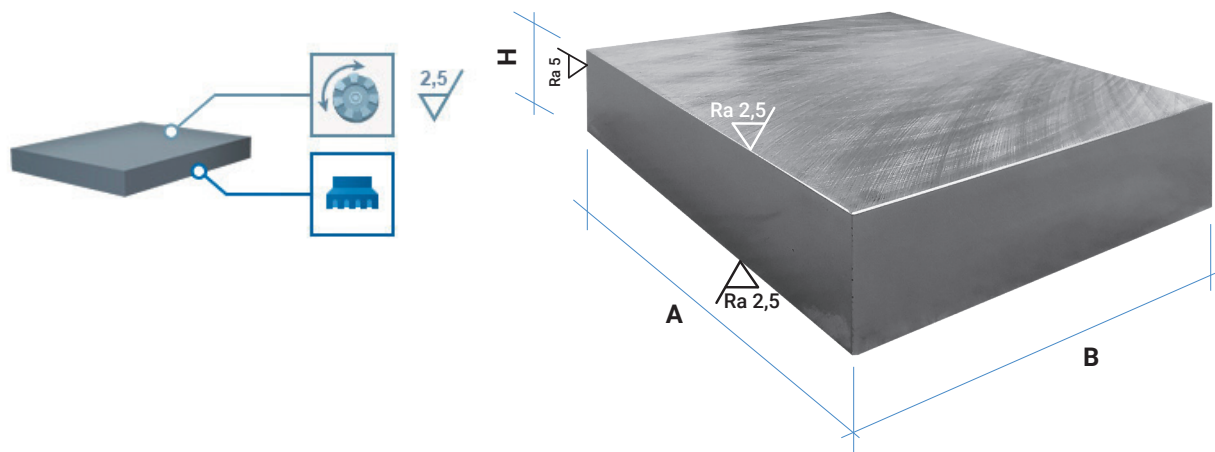

**Limity stroje:**

Machine limitations:

Úhlopříčka desky ≤ 3400 mm

plate diagonal ≤ 3400 mm

**Výrobní tolerance**

Manufacturing tolerances

| Strany<br>Edges<br>[A : B] | Síla<br>Thickness<br>[H] | Drsnost<br>Roughness<br>▽ |
|----------------------------|--------------------------|---------------------------|
| ±0,15 mm                   | ±0,1 mm                  | Ra ≤ 2,5 mm               |

**Strany frézované, povrch precizně frézovaný**

Milled edges, surfaces precision milled

**PG6**

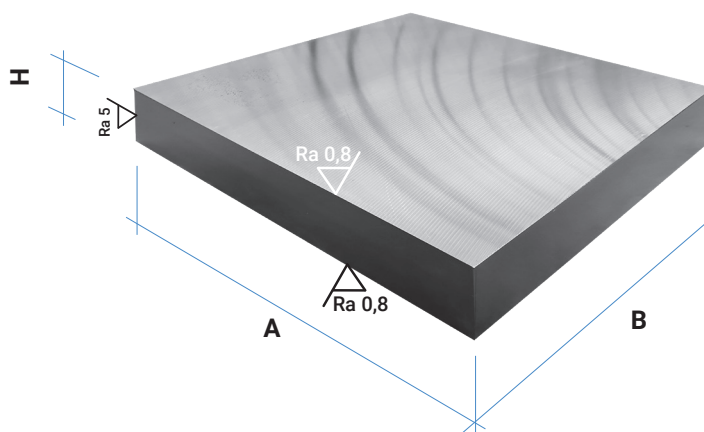
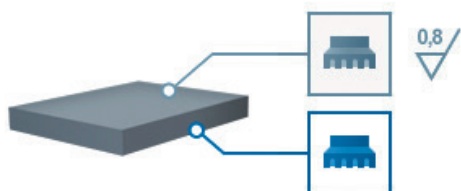

**Limity stroje:**

Machine limitations:

730 x 1930 x 300 mm

**Výrobní tolerance**

Manufacturing tolerances

| Strany<br>Edges<br>[A : B] | Síla<br>Thickness<br>[H] | Drsnost<br>Roughness<br>▽ |
|----------------------------|--------------------------|---------------------------|
| ±0,15 mm                   | ±0,05 mm                 | Ra < 0,8 mm               |



**Strany frézované, povrch lineárně broušený**

Milled edges, surface linear ground

**PG8**

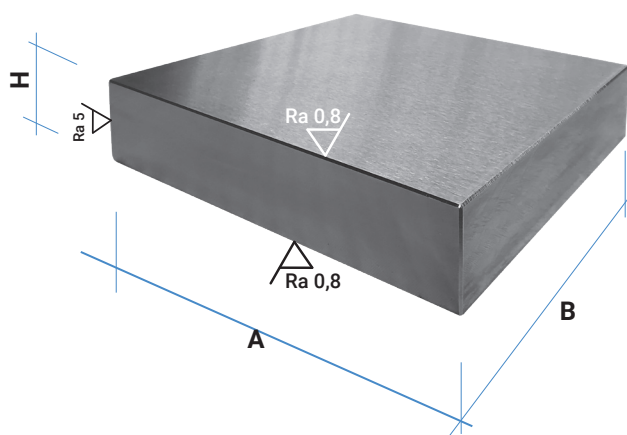
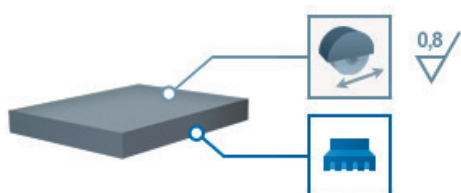

**Limity stroje:**

Machine limitations:

700 x 1800 x 500 mm

**Výrobní tolerance**

Manufacturing tolerances

| Strany<br>Edges<br>[A : B] | Síla<br>Thickness<br>[H] | Drsnost<br>Roughness<br>▽ |
|----------------------------|--------------------------|---------------------------|
| ±0,15 mm                   | ±0,05 mm                 | Ra ≤ 0,8 mm               |